

# Panasonic®

**Cordless Rotary Hammer Drill & Driver**  
**Perceuse/Visseuse rotative à percussion sans fil**  
**Destornillador y martillo de taladro rotatorio sin cables**

**Operating Instructions**  
**Instructions d'utilisation**  
**Manual de instrucciones**

**Model No: EY6803**

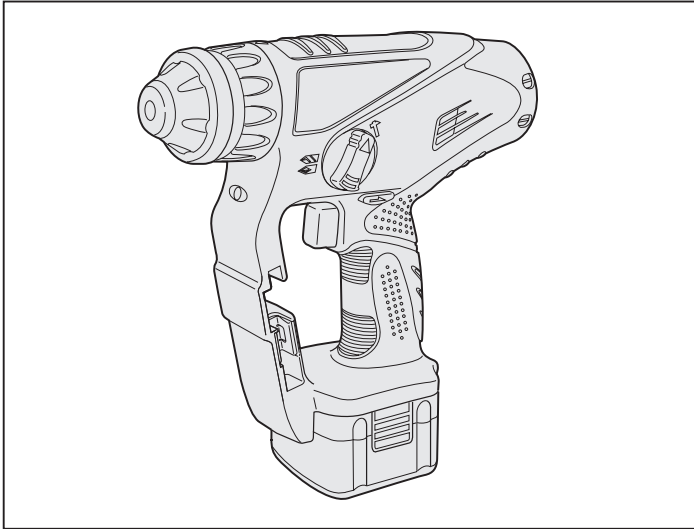

## **IMPORTANT**

This manual contains safety information. Read manual completely before first using this product and save this manual for future use.

## **IMPORTANT**

Ce mode d'emploi contient des informations sur la sécurité. Lisez-le en entier avant d'utiliser le produit et conservez-le pour référence.

## **IMPORTANTE**

Este manual contiene información de seguridad. Lea completamente este manual antes de utilizar por primera vez este producto, y guárdelo para poder consultarlo en el futuro.

## Index/Index/Indice

English: Page 3

Français: Page 12

Español: Página 23

## FUNCTIONAL DESCRIPTION DESCRIPTION DES FONCTIONS DESCRIPCIÓN FUNCIONAL

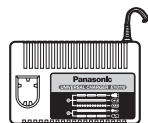
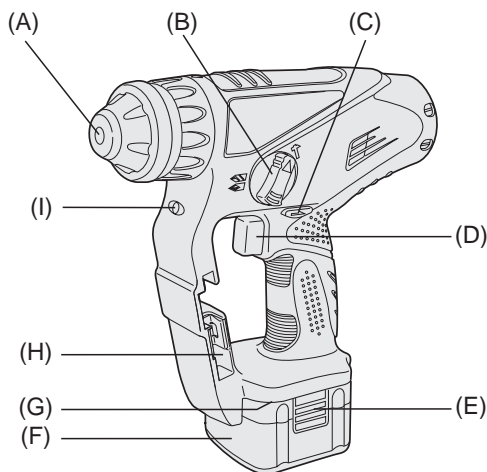

(J)



(K)



(L)

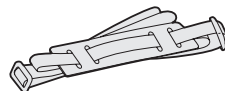

(M)

|     |                                    |  |  |
|-----|------------------------------------|--|--|
| (A) | Chuck                              | Mandrin  | Portabroca                                   |
| (B) | Hammering/drilling switching lever | Commutateur martelage/perforation              | Palanca de conmutación de martillo/taladro   |
| (C) | Forward/reverse lever              | Levier d'inversion marche avant/marche arrière | Palanca de avance/marcha atrás               |
| (D) | Variable speed control trigger     | Gâchette de commande de vitesse                | Disparador del control de velocidad variable |
| (E) | Battery pack release button        | Bouton de libération de batterie autonome      | Botón de liberación de batería               |
| (F) | Battery pack (EY9201)              | Batterie autonome (EY9201)                     | Batería (EY9201)                             |
| (G) | Bit holder (inside of the body)    | Porte-mèche (intérieur du corps)               | Soporte de broca (en el interior del cuerpo) |
| (H) | Bit adapter holder                 | Porte-adaptateur de mèche                      | Soporte de adaptador de broca                |
| (I) | LED light                          | Lumière DEL                                    | Luz indicadora                               |
| (J) | Battery charger (EY0110)           | Chargeur de batterie (EY0110)                  | Cargador de baterías (EY0110)                |
| (K) | Grease                             | Graisse  | Grasa  |
| (L) | Bit adapter (EY9HX403)             | Adaptateur de mèche (EY9HX403)                 | Adaptador de broca (EY9HX403)                |
| (M) | Shoulder strap                     | Dragonne                                       | Correa al hombro                             |

# I. GENERAL SAFETY RULES

## **⚠ WARNING! Read all instructions**

Failure to follow all instructions listed below may result in electric shock, fire and/or serious injury. The term "power tool" in all of the warnings listed below refers to your mains operated (corded) power tool and battery operated (cordless) power tool.

## SAVE THESE INSTRUCTIONS

### Work Area Safety

- 1) **Keep work area clean and well lit.**  
Cluttered and dark areas invite accidents.
- 2) **Do not operate power tools in explosive atmospheres, such as in the presence of flammable liquids, gases or dust.**  
Power tools create sparks which may ignite the dust or fumes.
- 3) **Keep children and bystanders away while operating a power tool.**  
Distractions can cause you to lose control.

### Electrical Safety

- 1) **Power tool plugs must match the outlet. Never modify the plug in any way. Do not use any adapter plugs with earthed (grounded) power tools.**  
Unmodified plugs and matching outlets will reduce risk of electric shock.
- 2) **Avoid body contact with earthed or grounded surfaces such as pipes, radiators, ranges and refrigerators.**  
There is an increased risk of electric shock if your body is earthed or grounded.
- 3) **Do not expose power tools to rain or wet conditions.**  
Water entering a power tool will increase the risk of electric shock.
- 4) **Do not abuse the cord. Never use the cord for carrying, pulling or unplugging the power tool. Keep cord away from heat, oil, sharp edges or moving parts.**  
Damaged or entangled cords increase the risk of electric shock.
- 5) **When operating a power tool outdoors, use an extension cord suitable for outdoor use.**  
Use of a cord suitable for outdoor use reduces the risk of electric shock.

### Personal Safety

- 1) **Stay alert, watch what you are doing and use common sense when operating a power tool. Do not use a power tool while you are tired or under the influence of drugs, alcohol or medication.**  
A moment of inattention while operating power tools may result in personal injury.
- 2) **Use safety equipment. Always wear eye protection.**  
Safety equipment such as dust mask, non-skid safety shoes, hard hat, or hearing protection used for appropriate conditions will reduce personal injuries.
- 3) **Avoid accidental starting. Ensure the switch is in the off position before plugging in.**  
Carrying power tools with your finger on the switch or plugging in the power tools that have the switch on invites accidents.
- 4) **Remove any adjusting key or wrench before turning the power tool on.**  
A wrench or a key left attached to a rotating part of the power tool may result in personal injury.
- 5) **Do not overreach. Keep proper footing and balance at all times.**  
This enables better control of the power tool in unexpected situations.
- 6) **Dress properly. Do not wear loose clothing or jewellery. Keep your hair, clothing and gloves away from moving parts.**  
Loose clothes, jewellery or long hair can be caught in moving parts.
- 7) **If devices are provided for the connection of dust extraction and collection facilities, ensure these are connected and properly used.**  
Use of these devices can reduce dust related hazards.

### Power Tool Use and Care

- 1) **Do not force the power tool. Use the correct power tool for your application.**  
The correct power tool will do the job better and safer at the rate for which it was designed.
- 2) **Do not use the power tool if the switch does not turn it on and off.**  
Any power tool that cannot be controlled with the switch is dangerous and must be repaired.
- 3) **Disconnect the plug from the power source and/or the battery pack from**

**the power tool before making any adjustments, changing accessories, or storing power tools.**

Such preventive safety measures reduce the risk of starting the power tool accidentally.

- 4) **Store idle power tools out of the reach of children and do not allow persons unfamiliar with the power tool or these instructions to operate the power tool.** Power tools are dangerous in the hands of untrained users.
- 5) **Maintain power tools. Check for misalignment or binding of moving parts, breakage of parts and any other condition that may affect the power tools operation. If damaged, have the power tool repaired before use.**

Many accidents are caused by poorly maintained power tools.

- 6) **Keep cutting tools sharp and clean.** Properly maintained cutting tools with sharp cutting edges are less likely to bind and are easier to control.
- 7) **Use the power tool, accessories and tool bits etc. in accordance with these instructions and in the manner intended for the particular type of power tool, taking into account the working conditions and the work to be performed.**

Use of the power tool for operations different from those intended could result in a hazardous situation.

## **Battery Tool Use and Care**

- 1) **Ensure the switch is in the off position before inserting battery pack.** Inserting battery pack into power tools that have the switch on invites accidents.
- 2) **Recharge only with the charger specified by the manufacturer.** A charger that is suitable for one type of battery pack may create a risk of fire when used with another battery pack.
- 3) **Use power tools only with specifically designated battery packs.** Use of any other battery packs may create a risk of injury and fire.
- 4) **When battery pack is not in use, keep it away from other metal objects like paper clips, coins, keys, nails, screws, or other small metal objects that can make a connection from one terminal to another.** Shorting the battery terminals together may cause burns, or a fire.

- 5) **Under abusive conditions, liquid may be ejected from battery; avoid contact. If contact accidentally occurs, flush with water. If liquid contacts eyes, additionally seek medical help.** Liquid ejected from the battery may cause irritation or burns.



## **Service**

- 1) **Have your power tool serviced by a qualified repair person using only identical replacement parts.** This will ensure that the safety of power tool is maintained.

# **II. SPECIFIC SAFETY RULES**

- 1) **Wear ear protection.** Exposure to noise can cause hearing loss.
- 2) Be aware that this tool is always in an operating condition, since it does not have to be plugged into an electrical outlet.
- 3) **Hold power tools by insulated gripping surfaces when performing an operation where the cutting tool may contact hidden wiring.** Contact with a "live" wire will make exposed metal parts of the tool "live" and shock the operator.
- 4) If the bit becomes jammed, immediately turn the trigger switch off to prevent an overload which can damage the battery pack or motor. Use reverse motion to loosen jammed bits.
- 5) Do NOT operate the Forward/Reverse lever when the trigger switch is on. The battery will discharge rapidly and damage to the unit may occur.
- 6) When storing or carrying the tool, set the Forward/Reverse lever to the center position (switch lock).
- 7) Do not strain the tool by holding the speed control trigger halfway (speed control mode) so that the motor stops. The protection circuit will activate and may prevent speed control operation. If this happens, release the speed control trigger and squeeze again for normal operation.
- 8) Be careful not to get dust inside the chuck.
- 9) Do not touch the rotating parts to avoid injury.

- 10) Do not use the tool continuously for a long period of time. Stop using the tool from time to time to avoid temperature rise and heat overload of the motor.
- 11) Do not drop the tool.

| Symbol  | Meaning                                   |
|---|---|
| V   | Volts                                     |
| ---   | Direct current                            |
| n <sub>0</sub>  | No load speed                             |
| .../min   | Revolutions or reciprocations per minutes |
|  | Rotation with hammering                   |
|  | Rotation only                             |

### **WARNING!**

Some dust created by power sanding, sawing, grinding, drilling, and other construction activities contains chemicals known to the State of California to cause cancer, birth defects or other reproductive harm. Some examples of these chemicals are:

- Lead from lead-based paints
- Crystalline silica from bricks and cement and other masonry products
- Arsenic and chromium from chemically-treated lumber.

To reduce your exposure to these chemicals: work in a well ventilated area, and work with approved safety equipment, such as dust masks that are specially designed to filter out microscopic particles.

## III. FOR BATTERY CHARGER & BATTERY PACK

### Important Safety Instructions

- SAVE THESE INSTRUCTIONS** -This manual contains important safety and operating instructions for battery charger EY0110.
- Before using battery charger, read all instructions and cautionary markings on battery charger, battery pack, and product using battery pack.
- CAUTION** -To reduce the risk of injury, charge only Panasonic Battery Pack as shown in last page. Other types of batteries may burst causing personal injury and damage.
- Do not expose charger and battery pack to rain or snow.
- To reduce risk of damaging the electric plug and cord, pull by plug rather than cord when disconnecting charger.
- Make sure cord is located so that it will not be stepped on, tripped over, or otherwise subjected to damage or stress.
- An extension cord should not be used unless absolutely necessary. Use of improper extension cord could result in a risk of fire and electric shock. If extension cord must be used, make sure that:
  - pins on plug of extension cord are the same number, size and shape as those of plug on charger.
  - extension cord is properly wired and in good electrical condition.
  - wire size is large enough for ampere rating of charger as specified below.

| RECOMMENDED MINIMUM AWG SIZE OF EXTENSION CORDS FOR BATTERY CHARGERS |               |                      |            |
|--|---------------|----------------------|------------|
| AC Input Rating.   | Amperes       | AWG Size of Cord     |            |
| Equal to or greater than   | But less than | Length of Cord, Feet |            |
|  |               | 25                   | 50 100 150 |
| 0  | 2             | 18                   | 18 18 16   |

- Do not operate charger with damaged cord or plug-replace them immediately.
- Do not operate charger if it has received a sharp blow, been dropped, or otherwise damaged in any way; take it to a qualified service personnel.
- Do not disassemble charger; take it to a qualified service personnel when service or repair is required. Incorrect reassembly may result in a risk of electric shock or fire.
- To reduce the risk of electric shock, unplug charger from outlet before attempting any maintenance or cleaning.
- The charger and battery pack are specifically designed to work together. Do not attempt to charge any other cordless tool or battery pack with this charger.
- Do not attempt to charge the battery pack with any other charger.

- 14) Do not attempt to disassemble the battery pack housing.
- 15) Do not store the tool and battery pack in locations where the temperature may reach or exceed 50°C (122°F) (such as a metal tool shed, or a car in the summer), which can lead to deterioration of the storage battery.
- 16) Do not charge battery pack when the temperature is BELOW 0°C (32°F) or ABOVE 40°C (104°F). This is very important in order to maintain optimal condition of the battery pack.
- 17) Do not incinerate the battery pack. It can explode in a fire.
- 18) Avoid dangerous environment. Do not use charger in damp or wet locations.
- 19) The charger is designed to operate on standard household electrical power only. Do not attempt to use it on any other voltage!
- 20) Do not abuse cord. Never carry charger by cord or yank it to disconnect from outlet. Keep cord away from heat, oil and sharp edges.
- 21) Charge the battery pack in a well ventilated place, do not cover the charger and battery pack with a cloth, etc., while charging.
- 22) Use of an attachment not recommended may result in a risk of fire, electric shock, or personal injury.
- 23) Do not short the battery pack. A battery short can cause a large current flow, over heating and create the risk of fire or personal injury.
- 24) NOTE: If the supply cord of this appliance is damaged, it must only be replaced by a repair shop authorized by the manufacturer, because special purpose tools are required.
- 25) TO REDUCE THE RISK OF ELECTRIC SHOCK, THIS APPLIANCE HAS A POLARIZED PLUG (ONE BLADE IS WIDER THAN THE OTHER). This plug will fit in a polarized outlet only one way. If the plug does not fit fully in the outlet, reverse the plug. If it still does not fit, contact a qualified electrician to install the proper outlet. Do not change the plug in any way.

## IV. OPERATION

### ⚠ CAUTION:

Use of a concrete drill bit larger than the recommended size may cause damage to the driver.

### Chuck

#### NOTE: Grease for bit

Grease the oval indentation on the bit with the supplied grease at least once a month.

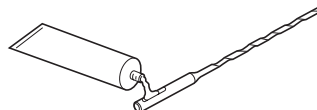

#### 1. To insert the bit

- 1-1. Insert a bit into the mounting hole, and turn it slightly to locate an engaged position.
- 1-2. At the engaged position, push the bit as far as it goes. Make sure that the bit is fixed by pulling it.

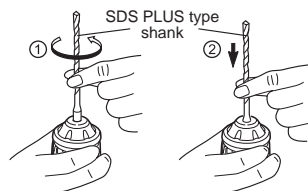

#### 2. To remove the bit

- 2-1. Depress the chuck cover and pull the bit.

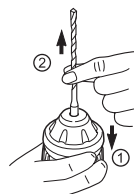

### Bit adapter

Use a bit adapter (standard) and bit.

1. Remove the bit adapter from the bit adapter holder on the main unit.
2. Pull the bit holder. (②)
3. Insert the bit. (③)
4. Make sure the bit is inserted firmly by pulling it lightly.
5. Insert the bit adapter into the mounting hole and turn to locate an engaged position.

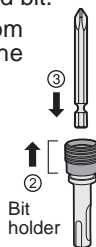

6. At the engaged position, push in as far as it goes.

- Make sure it does not move by pulling it lightly.

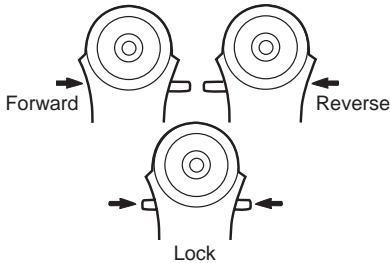

## Forward/Reverse Lever



- Be sure to set the switch in the center to lock it after use.
- Operate the Forward/Reverse lever after the motor rotation is completely stopped.

## Hammering/Drilling Switching Lever

**NOTE:** Operate the mode change after the motor rotation is completely stopped.

| Position of switching lever   | Action mode             | Operation                         |
|---|-------------------------|-----------------------------------|
|  | Rotation with hammering | Concrete Drilling, Block Drilling |
|  | Rotation only           | Screw Fastening, Metal Drilling   |

## Clutch Torque Setting

Adjust the torque to one of the 5 clutch settings or “1/2” position.

### CAUTION:

Test the setting before actual operation.  
Set the scale at this mark (◁).

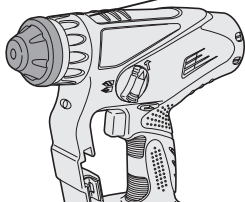

## Variable Speed Control Trigger

To set the center of a hole, pull the trigger slightly to start the drill rotation slowly.

The more the speed control trigger is pulled, the higher the speed becomes.

## LED Light

### CAUTION:

- The built-in LED light is designed to illuminate the small work area temporarily.
- Do not use it as a substitute for a regular flashlight, since it does not have enough brightness.

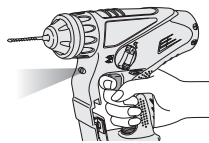

Depress the trigger switch, then LED light turns on. When the trigger switch is released, the light turns off automatically.

The light illuminates with very low current, and it does not adversely affect the performance of the driver during use or its battery capacity.

This product has the built-in LED light.

This product is classified into “Class 1 LED Product” to EN 60825-1

Class 1 LED Product

**Caution : DO NOT STARE INTO BEAM.**

## Installing the Shoulder Strap

### CAUTION:

- Install the shoulder strap firmly to the main unit of the tool and check the length of the strap before use.
- Check the condition of the strap and do not use if it is cut or torn etc.  
There is a risk of injury or damage if used while improperly installed.
- Please wear the shoulder strap securely on the shoulder.  
There is a risk of injury or damage if it is accidentally dropped.

1. Pass the strap through the strap holders. (①)
2. Pass the strap through the buckles and adjust the length. (②)

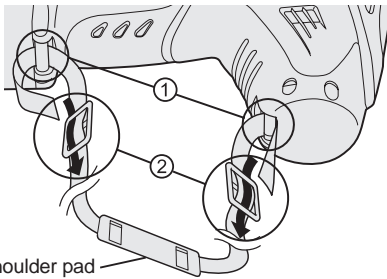

Shoulder pad

- The shoulder strap can be adjusted according to the individual.
- Adjust the shoulder pad to the shoulder.
- Pull the shoulder strap to make sure it is firmly attached to the main unit of the tool.

## For Appropriate Use of Battery Pack

### Ni-MH Battery Pack (EY9201)

- Charge the Ni-MH battery fully before storage in order to ensure a longer service life.
- The ambient temperature range is between 0°C (32°F) and 40°C (104°F). If the battery pack is used when the battery temperature is below 0°C (32°F), the tool may fail to function properly. In that case, charge the battery until charging is completed for appropriate functioning of the battery.
- When battery pack is not in use, keep it away from other metal objects like: paper clips, coins, keys, nails, screws, or other small metal objects that can make a connection from one terminal to another.  
Shorting the battery terminals together may cause sparks, burns or a fire.
- When operating the battery pack, make sure the work place is well ventilated.

### Battery Pack Life

The rechargeable batteries have a limited life. If operation time becomes extremely short after recharging, replace the battery pack with a new one.

**NOTE:** • Use under extremely hot or cold conditions will reduce operating capacity per charge.

## Battery Recycling

### ATTENTION:

#### FOR Ni-MH Battery Packs, EY9201

A nickel metal hydride battery that is recyclable powers the product you have purchased.

Please call **1-800-8-BATTERY** for information on how to recycle this battery.



## Charging

**NOTE:** When you charge the battery pack for the first time, or after prolonged storage, charge it for about 24 hours to bring the battery up to full capacity.

### Battery charger (EY0110)

1. Plug the charger into the AC outlet.

**NOTE:** Sparks may be produced when the plug is inserted into the AC power supply, but this is not a problem in terms of safety.

2. Insert the battery pack firmly into the charger.

Battery pack

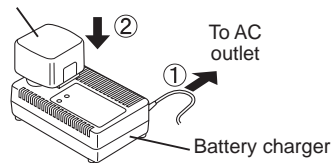

3. During charging, the charging lamp will be lit.

When charging is completed, an internal electronic switch will automatically be triggered to prevent overcharging.

- Charging will not start if the battery pack is warm (for example, immediately after heavy-duty operation).

The orange standby lamp will be lit until the battery cools down. Charging will then begin automatically.

4. When charging is completed, the charging lamp will start flashing quickly in green color.



5. When in any of the conditions that battery pack is too cool, or the battery pack has not been used for a long time, the charging lamp is lit. In this case charging takes longer to fully charge the battery pack, than the standard charging time.

- If a fully charged battery pack is inserted into the charger again, the charging lamp lights up. After several minutes, the charging lamp may flash quickly to indicate the charging is completed.

6. If the charging lamp does not light immediately after the charger is plugged in, or if after the standard charging time the lamp does not go off, consult an authorized dealer.

**NOTE:** • When charging a cool battery pack (below 5°C (41°F)) in a warm place, leave the battery pack at the place and wait for more than one hour to warm up the battery to the level of the ambient temperature. Otherwise battery pack may not be fully charged.

• Cool down the charger when charging more than two battery packs consecutively.

• Do not insert your fingers into contact hole, when holding charger or any other occasions.

**CAUTION:**

To prevent the risk of fire or damage to the battery charger.

- Do not use power source from an engine generator.
- Do not cover vent holes on the charger and the battery pack.
- Unplug the charger when not in use.

## LAMP INDICATIONS

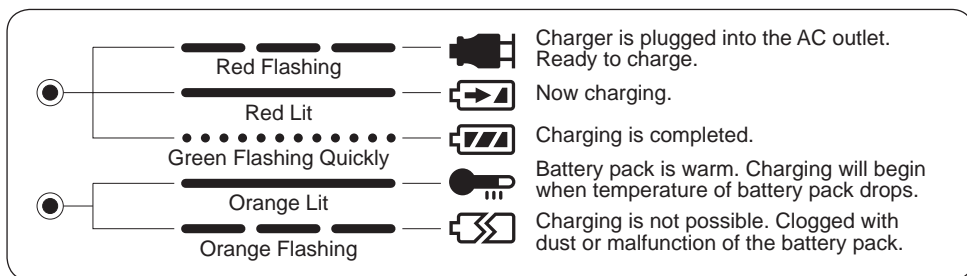

## V. MAINTENANCE

Use only a dry, soft cloth for wiping the unit. Do not use a damp cloth, thinner, benzene, or other volatile solvents for cleaning.

## VI. ACCESSORIES

**⚠ CAUTION:**

To prevent the risk of injury, only use accessory or attachment for its stated purpose.

- Bit adapter  
•EY9HX403

- Drill chuck (Optional accessory)  
•EY9HX400

Hammer chuck (Optional accessory)

•EY9HX401

Battery pack

•EY9201 (Ni-MH)

Battery charger

•EY0110

If you need any assistance for more details regarding these accessories, ask your local service center.

## VII. SPECIFICATIONS

### MAIN UNIT (EY6803)



|                             |                                    |   |
|-----------------------------|------------------------------------|---|
| Maximum drilling diameter   | Concrete                           | $\phi$ 10 mm (25/64") - 12.5 mm (15/32")*<br>*For work that can be completed with one battery pack. |
|                             | Steel                              | $\phi$ 13 mm (33/64")   |
| Motor voltage               | 12 V DC                            |   |
| Speed at no load (RPM)      | 0-1000 /min (rpm)                  |   |
| Blows rate per minute (BPM) | 0-4000 /min (bpm)                  |   |
| Weight (with battery pack)  | 2.5 kg (5.5 lbs)                   |   |
| Dimensions (LxWxH)          | 249x257x64 mm (10"x10-1/8"x2-1/2") |   |

### GUIDELINE TABLE

• Select the torque for fastening screws with the clutch handle.

• Guide for the selection of torque

Depending on the job, adjustments are possible in five levels by approximately 1 Nm (10 kgf-cm) increments.

|   | Setting      | Torque                           | Guide Depending on Material |     |       |     |
|---|--------------|----------------------------------|-----------------------------|-----|-------|-----|
|   |              |                                  | Concrete                    |     | Block |     |
|   |              |                                  | (A)                         | (B) | (A)   | (B) |
| Fastening Screws<br> | 1            | Approximately 1.5 Nm (15 kgf-cm) |                             |     | ●     |     |
|   | 2            | Approximately 2.5 Nm (25 kgf-cm) |                             |     | ●     |     |
|   | 3            | Approximately 3.4 Nm (35 kgf-cm) | ●                           | ●   |       | ●   |
|   | 4            | Approximately 4.4 Nm (45 kgf-cm) | ●                           | ●   |       | ●   |
|   | 5            | Approximately 5.4 Nm (55 kgf-cm) |                             | ●   |       |     |
| Drilling Holes<br>   | (Drill Mark) | Approximately 8.3 Nm (85 kgf-cm) | Drilling holes in metal     |     |       |     |

(A) For fastening screws into plastic anchor which requires dia. 6.0 mm (1/4") prehole in the concrete.

(B) For directly fastening screws into concrete (like topcon) with dia. 3.5 mm (1/8") prehole.

**NOTE:** This is only a rough guide. Required torque is different depending on the shape, material, and application of the screws.

Set according to the work environment of the site.

## BATTERY PACK (EY9201 is included with shipment. )

|                 |                            |        |               |        |                |
|-----------------|----------------------------|--------|---------------|--------|----------------|
| Model           | EY9201                     | EY9200 | EY9106        | EY9101 | EY9001, EY9006 |
| Battery voltage | 12 V DC (1.2 V x 10 cells) |        |               |        |                |
| Storage battery | Ni-MH Battery              |        | Ni-Cd Battery |        |                |
| Capacity        | 3.5 Ah                     | 3.0 Ah | 2.0 Ah        | 1.7 Ah | 1.2 Ah         |

## BATTERY CHARGER

|               |  |                  |                  |                  |         |         |                  |
|---------------|--|------------------|------------------|------------------|---------|---------|------------------|
| Model         | EY0110   |                  |                  |                  |         |         |                  |
| Rating        | See the rating plate on the bottom of the charger. |                  |                  |                  |         |         |                  |
| Weight        | 0.78 kg (1.72 lbs)                                 |                  |                  |                  |         |         |                  |
| Charging time |  | 7.2 V            | 9.6 V            | 12 V             | 15.6 V  | 18 V    | 24 V             |
|               | 1.2 Ah   | EY9065<br>EY9066 | EY9080<br>EY9086 | EY9001<br>EY9006 |         |         |                  |
|               |  |                  | 20 min.          |                  |         |         |                  |
|               | 1.7 Ah   |                  | EY9180<br>EY9182 | EY9101           |         |         |                  |
|               |  |                  | 25 min.          |                  |         |         |                  |
|               | 2.0 Ah   | EY9168           |                  | EY9106           | EY9136  |         | EY9116<br>EY9117 |
|               |  | 30 min.          | 30 min.          |                  |         | 60 min. |                  |
| 3.0 Ah        |  |                  | EY9200           | EY9230           |         | EY9210  |                  |
|               |  | 45 min.          |                  |                  |         | 90 min. |                  |
| 3.5 Ah        |  |                  | EY9201           | EY9231           | EY9251  |         |                  |
|               |  | 55 min.          |                  |                  | 65 min. |         |                  |

**NOTE:** This chart may include models that are not available in your area.  
Please refer to the catalogue.

# I. CONSIGNES DE SECURITE GENERALES

**⚠ AVERTISSEMENT!** Veuillez lire toutes les instructions.

Si les instructions détaillées ci-dessous ne sont pas observées, cela peut entraîner une électrocution, un incendie et/ou des blessures graves. Le terme "outil mécanique" utilisé dans tous les avertissements ci-dessous se réfère aux outils mécaniques opérés par cordons d'alimentation et par batterie (sans fil).

## CONSERVEZ CES INSTRUCTIONS

### Sécurité de la zone de travail

- 1) **Gardez la zone de travail propre et bien aérée.**  
Les endroits encombrés et sombres invitent les accidents.
- 2) **Ne faites pas fonctionner les outils mécaniques dans des atmosphères explosives, comme en présence de liquides inflammables, de gaz ou de poussière.**  
Les outils mécaniques génèrent des étincelles qui peuvent enflammer la poussière ou les vapeurs.
- 3) **Gardez les enfants et les spectateurs éloignés lors du fonctionnement d'un outil mécanique.**  
Les distractions peuvent en faire perdre le contrôle.

### Sécurité électrique

- 1) **La fiche des outils mécaniques doit correspondre aux prises secteur. Ne modifiez la fiche sous aucun prétexte. N'utilisez pas de fiche adaptatrice avec les outils mécaniques mis à la terre.**  
Des fiches non modifiées et des prises secteur correspondant réduisent les risques d'électrocution.
- 2) **Evitez tout contact physique avec les surfaces mises à la terre telles que tuyaux, radiateurs, micro-ondes et réfrigérateurs.**  
Il y a un risque d'électrocution supplémentaire si votre corps est mis à la terre.
- 3) **N'exposez pas les outils mécaniques à la pluie ou à des conditions humides.**

De l'eau pénétrant dans un outil mécanique augmente le risque d'électrocution.

- 4) **Ne malmenez pas le cordon. N'utilisez jamais le cordon pour transporter, pour tirer ou pour débrancher l'outil mécanique. Gardez le cordon éloigné de la chaleur, de l'huile, d'objets aux bords coupants ou de pièces en mouvement.**  
Les cordons endommagés ou emmêlés augmentent le risque d'électrocution.
- 5) **Lors du fonctionnement des outils mécaniques à l'extérieur, utilisez une rallonge adaptée à l'utilisation à l'extérieur.**  
L'utilisation d'un cordon adapté à l'utilisation à l'extérieur réduit les risques d'électrocution.

### Sécurité personnelle

- 1) **Restez alerte, regardez ce que vous faites et faites preuve de bon sens lorsque vous utilisez un outil mécanique. N'utilisez pas un outil mécanique alors que vous êtes fatigué ou sous les effets de drogue, d'alcool ou de médicaments.**  
Un moment d'inattention pendant que vous faites fonctionner l'outil mécanique peut entraîner des blessures graves.
- 2) **Utilisez des équipements de sécurité. Portez toujours des protection pour vos yeux.**  
Des équipements de sécurité comme masque antipoussière, chaussures de sécurité non glissantes, casque de protection ou protections d'oreilles, utilisés dans des conditions appropriées réduisent les blessures corporelles.
- 3) **Evitez tout démarrage accidentel. Assurez-vous que l'interrupteur est en position d'arrêt avant de brancher l'outil.**  
Le transport d'outils mécaniques avec le doigt sur l'interrupteur ou le branchement d'outils mécaniques dont l'interrupteur est sur la position de marche invite les accidents.
- 4) **Retirez toute clé d'ajustement ou clé de serrage avant de mettre l'outil mécanique en marche.**  
Une clé de serrage ou une clé d'ajustement laissée attachée à une pièce tournante de l'outil mécanique peut entraîner des blessures corporelles.

- 5) **Ne vous mettez pas en déséquilibre. Gardez une bonne prise au sol et votre équilibre à tout moment.**  
Ceci permet un meilleur contrôle de l'outil mécanique dans des situations inattendues.
- 6) **Habillez-vous correctement. Ne portez pas de vêtements lâches ou de bijoux. Gardez vos cheveux, vêtements et gants éloignés des pièces en mouvement.**  
Des vêtements lâches, des bijoux ou des cheveux longs peuvent se faire prendre dans les pièces en mouvement.
- 7) **Si des dispositifs pour la connexion d'appareils d'extraction et de ramassage de la poussière sont fournis, assurez-vous qu'ils sont connectés et correctement utilisés.**  
L'utilisation de ces dispositifs peut réduire les risques concernés.
- 5) **Entretenez bien les outils mécaniques. Vérifiez l'alignement ou l'emboîtement des pièces en mouvement, l'intégrité des pièces et toute autre condition pouvant affecter le fonctionnement de l'outil mécanique. S'il est endommagé, faites réparer l'outil mécanique avant de l'utiliser.**  
De nombreux accidents sont provoqués par des outils mécaniques mal entretenus.
- 6) **Maintenez les outils de coupe affûtés et propres.**  
Les outils de coupe bien entretenus avec des lames bien affûtées ont moins de chances de gripper et sont plus faciles à contrôler.
- 7) **Utilisez l'outil mécanique, les accessoires, les mèches, etc., conformément à ces instructions et de la façon pour laquelle l'outil particulier a été conçu en tenant compte des conditions de travail et de la tâche à exécuter.**  
L'utilisation de l'outil mécanique à des fins autres que celles pour lesquelles il a été conçu peut présenter une situation à risque.

## Utilisation et soins de l'outil mécanique

- 1) **Ne forcez pas l'outil mécanique. Utilisez l'outil mécanique correct pour votre application.**  
L'outil mécanique correct exécute mieux le travail dans de meilleures conditions de sécurité s'il est utilisé à l'allure pour laquelle il a été conçu.
- 2) **N'utilisez pas l'outil mécanique si l'interrupteur ne le met pas en marche ou ne l'arrête pas.**  
Tout outil mécanique qui ne peut pas être contrôlé par son interrupteur est dangereux et doit être réparé.
- 3) **Débranchez la fiche de la source d'alimentation et/ou du bloc de batterie avant d'effectuer tout ajustement, de changer d'accessoire ou de ranger l'outil mécanique.**  
De telles mesures de sécurité préventives réduisent les risques de faire démarrer l'outil mécanique accidentellement.
- 4) **Rangez les outils mécaniques inutilisés hors de la portée des enfants et ne laissez personne qui n'est pas familiarisé avec l'outil mécanique ou ses instructions faire fonctionner l'outil mécanique.**  
Les outils mécaniques sont dangereux dans les mains des utilisateurs manquant d'entraînement.

## Utilisation et soins de la batterie de l'outil

- 1) **Assurez-vous que l'interrupteur est dans la position d'arrêt avant d'insérer le bloc de batterie.**  
L'insertion du bloc de batterie dans un outil mécanique dont l'interrupteur est sur la position de marche peut provoquer des accidents.
- 2) **N'effectuez la recharge qu'avec le chargeur spécifié par le fabricant.**  
Un chargeur convenant à un bloc de batterie peut entraîner un risque d'incendie lorsqu'un autre bloc de batterie est utilisé.
- 3) **N'utilisez les outils mécaniques qu'avec les bloc de batterie spécialement conçus pour eux.**  
L'utilisation de tout autre bloc de batterie peut entraîner un risque de blessure et d'incendie.
- 4) **Lorsqu'un bloc de batterie n'est pas utilisé, gardez-le éloigné d'objets métalliques comme agrafes, pièces de monnaie, clés, clous, vis ou tout autre petit objet métallique pouvant établir une connexion entre les deux bornes.**

Si les bornes de la batterie sont mises en court-circuit, cela peut entraîner des brûlures ou un incendie.

- 5) **Si elle est malmenée, du liquide peut s'échapper de la batterie. Évitez tout contact. Si un contact accidentel se produit, rincez à l'eau. Si du liquide entre en contact avec les yeux, consultez un médecin.**

Le liquide éjecté de la batterie peut entraîner des irritations ou des brûlures.

## Réparation

- 1) **Faites réparer votre outil mécanique par du personnel de réparation qualifié en n'utilisant que des pièces de rechange identiques.**

Ceci assure le maintien de la sécurité de l'outil mécanique.

## II. REGLES DE SECURITE PARTICULIERES

- 1) **Portez un protège-oreilles.** L'exposition au bruit peut entraîner la perte de l'ouïe.

- 2) N'oubliez pas que cet appareil est toujours prêt à fonctionner, parce qu'il ne doit pas être branché dans une prise électrique.

- 3) **Tenez l'outil par les surfaces de prise isolées lorsque vous effectuez une opération lors de laquelle l'outil de coupe risque d'entrer en contact avec des câblages cachés.**

Le contact avec un fil sous tension fera passer le courant dans les pièces métalliques exposées et électrocutera l'opérateur.

- 4) Si le foret est coincé, coupez immédiatement l'interrupteur principal pour éviter toute surcharge susceptible d'endommager la batterie ou le moteur. Mettez en marche arrière pour décoincer le foret.

- 5) NE manœuvrez PAS le levier d'inversion marche avant - marche arrière lorsque le commutateur principal est sur la position de marche. La batterie se déchargerait rapidement et la perceuse serait endommagée.

- 6) Lorsque vous rangez ou transportez l'outil, mettez le levier d'inversion marche avant - marche arrière sur la position centrale (verrouillage du commutateur).



- 7) Ne forcez pas l'outil en maintenant la gâchette de contrôle de vitesse enfoncée à moitié (mode de contrôle de la vitesse) de sorte que le moteur s'arrête. Le circuit de protection s'activera et pourra empêcher le contrôle de la vitesse. Dans ce cas, relâchez la gâchette de contrôle de la vitesse, puis serrez-la à nouveau pour le fonctionnement normal.

- 8) Évitez la pénétration de poussière dans le mandrin.

- 9) Ne touchez pas les pièces rotatives pour éviter toute blessure.

- 10) N'utilisez pas l'outil continuellement pendant une longue période. Arrêtez d'utiliser l'outil de temps en temps pour éviter une augmentation de la température et de surchauffer le moteur.

- 11) Ne laissez pas tomber l'outil.

| Symbole   | Signification                              |
|---|--|
| V   | Volts                                      |
| ---   | Courant continu                            |
| $n_0$   | Vitesse sans charge                        |
| .../min   | Tours ou mouvements alternatifs par minute |
|  | Rotation avec martelage                    |
|  | Rotation seulement                         |

## **⚠ AVERTISSEMENT!**

La poussière résultant de ponçage, sciage, meulage, perçage à haute pression et de toute autre activité de construction, contient des produits chimiques réputés être cause de cancer, de malformations congénitales ou autres problèmes reproductifs. Ces produits chimiques sont, par exemple :

- Le plomb contenu dans les peintures à base de plomb
- La silice cristalline, contenue dans les briques, le ciment et autres produits de maçonnerie; et
- L'arsenic et le chrome provenant du bois traité chimiquement.

Pour réduire l'exposition à ces produits chimiques, il faut travailler dans un lieu bien aéré et porter un équipement de sécurité approprié tel que certains masques anti-poussière conçus spécialement pour filtrer les particules microscopiques.

## **III. CHARGEUR DE BATTERIE ET BATTERIE AUTONOME**

### **Instructions de sécurité importantes**

#### **1) CONSERVEZ CES INSTRUCTIONS**

- La présente notice contient des instructions de sécurité et d'utilisation importantes pour le chargeur de batterie EY0110.

2) Avant d'utiliser le chargeur de batterie, lisez toutes les instructions et les marques d'avertissement figurant sur le chargeur de batterie, la batterie autonome et le produit utilisant la batterie autonome.

3) **MISE EN GARDE** - Pour réduire le risque de blessures, chargez la batterie autonome Panasonic seulement comme indiqué à la dernière page.

Les autres types de batteries risquent d'exploser et de causer des blessures corporelles et des dommages matériels.

- 4) N'exposez pas le chargeur à la pluie ou à la neige.
- 5) Pour réduire les risques de dommages à la fiche et au cordon secteur, débranchez le chargeur en tirant la fiche et non le cordon.
- 6) Veillez à acheminer le cordon de façon que personne ne risque de le piétiner, de trébucher dessus, d'endommager ou d'étirer le cordon.
- 7) N'utilisez une rallonge qu'en cas de nécessité absolue.  
Si vous utilisez une rallonge inadéquate, vous risquez de causer un incendie ou une électrocution. Si vous devez absolument utiliser une rallonge, veillez à respecter les points suivants:
  - a. Le nombre, la taille et la forme des broches de la fiche de la rallonge doivent être identiques à ceux de la fiche du chargeur de batterie.
  - b. La rallonge doit avoir des conducteurs en bon état et être elle-même en bon état d'utilisation.
  - c. La taille des conducteurs doit être suffisante pour les normes d'intensité en ampères du chargeur, comme indiqué ci-dessous.

| TAILLE AWG MINIMUM RECOMMANDÉE DES RALLONGES POUR CHARGEURS DE BATTERIES |                  |                           |
|--|------------------|---------------------------|
| Norme d'entrée CA  | Ampères          | Taille AWG du cordon      |
| Egal ou supérieur à  | Mais inférieur à | Longueur du cordon, pieds |
|  |                  | 25 50 100 150             |
| 0  | 2                | 18 18 18 16               |

- 8) N'utilisez pas un chargeur dont la fiche ou le cordon est endommagé – remplacez-les immédiatement.
- 9) N'utilisez pas le chargeur s'il a reçu un choc violent, s'il a subi une chute ou s'il a été endommagé de quelque manière que ce soit; confiez-le à un technicien qualifié.
- 10) Ne démontez pas le chargeur; si des travaux d'entretien ou de réparation sont nécessaires, confiez-le à un technicien qualifié. Si vous le remontez incorrectement, vous risquez de causer une électrocution ou un incendie.

- 11) Pour réduire le risque d'électrocution, débranchez le chargeur de la prise de courant avant d'entreprendre des travaux d'entretien ou de nettoyage.
- 12) Le chargeur et la batterie autonome ont été conçus spécifiquement pour fonctionner ensemble.  
Ne tentez pas de charger un autre outil à batterie ou une autre batterie autonome avec ce chargeur.
- 13) Ne tentez pas de charger la batterie autonome avec un autre chargeur.
- 14) Ne tentez pas de démonter le logement de la batterie autonome.
- 15) Ne rangez pas l'outil ou la batterie autonome à des endroits où la température est susceptible d'atteindre ou de dépasser 50°C (122°F) (par exemple dans une remise d'outils électriques, ou dans une voiture en été), car ceci risquerait d'abîmer la batterie stockée.
- 16) Ne chargez pas la batterie autonome lorsque la température est **INFÉRIEURE À 0°C (32°F) ou SUPÉRIEURE À 40°C (104°F)**. Ceci est très important pour conserver le bon état de fonctionnement de la batterie autonome.
- 17) N'incinerez pas la batterie autonome. Elle risquerait d'exploser dans les flammes.
- 18) Évitez toute utilisation dans un environnement dangereux. N'utilisez pas le chargeur à un endroit humide ou mouillé.
- 19) Le chargeur a été conçu pour fonctionner uniquement sur des prises secteur domestiques standard. Ne l'utilisez pas sous des tensions différentes!
- 20) Ne manipulez pas brutalement le cordon secteur. Ne transportez jamais le chargeur en le tenant par le cordon, ou ne le tirez pas brutalement pour le débrancher de la prise. Gardez le cordon à l'abri de la chaleur, de l'huile et de bords coupants.
- 21) Chargez la batterie autonome à un endroit bien ventilé; ne couvrez pas le chargeur et la batterie autonome avec un chiffon, etc., pendant la charge.
- 22) Si vous utilisez un accessoire non recommandé, un incendie, une électrocution, des blessures risqueraient de s'ensuivre.
- 23) Ne court-circuitez pas la batterie autonome. Un court-circuit de la batterie risquerait de faire passer un courant de forte intensité, et une surchauffe, un incendie ou des blessures risqueraient de s'ensuivre.
- 24) **REMARQUE:** Si le cordon secteur de cet appareil est endommagé, il doit être remplacé exclusivement dans un atelier agréé par le fabricant, car ces travaux exigent l'utilisation d'outils spéciaux.
- 25) **POUR RÉDUIRE LES RISQUES D'ÉLECTROCUTION, CET APPAREIL EST ÉQUIPÉ D'UNE FICHE POLARISÉE (UNE LAME EST PLUS LARGE QUE L'AUTRE).**  
Cette fiche ne pourra être insérée que d'une seule façon dans une prise polarisée. Si la fiche ne peut pas être insérée à fond dans la prise, insérez la fiche sens dessus dessous. Si vous ne parvenez toujours pas à insérer la fiche, adressez-vous à un électricien qualifié pour installer une prise de courant adéquate.  
Ne modifiez la fiche en aucune façon.

## IV. UTILISATION

### ⚠ MISE EN GARDE

Utiliser une mèche à béton plus large que la taille recommandée peut endommager l'outil.

### Mandrin

#### REMARQUE: Graisse à foret

Graissez l'indentation ovale du foret avec la graisse pour forets fournie au moins une fois par mois.

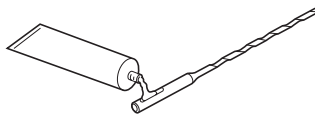

#### 1. Pour insérer la mèche

- 1-1. Introduisez la mèche dans le trou de montage, puis tournez-la légèrement de manière à localiser une position engagée.



- 1-2. À la position engagée, repoussez la mèche le plus loin possible. Assurez-vous que la mèche est bien en place en tirant dessus.

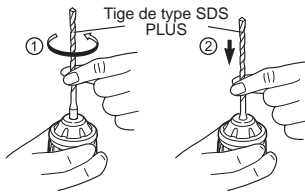

## 2. Pour retirer la mèche

- 2-1. Pressez le couvercle du porte-mèche et dégagez la mèche.

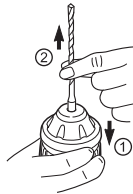

## Adaptateur de mèche

Utilisez un adaptateur de mèche (standard) et une mèche.

1. Retirez l'adaptateur de mèche du porte-adaptateur de mèche sur l'unité principale.
2. Tirez le porte-mèche. (②)
3. Insérez la mèche. (③)
4. Assurez-vous que la mèche est bien insérée en tirant légèrement dessus.
5. Insérez l'adaptateur de mèche dans le trou de montage puis tournez-la de manière à localiser une position engagée.
6. À la position engagée, repoussez la mèche le plus loin possible.
  - Assurez-vous que la mèche ne bouge pas en tirant légèrement dessus.

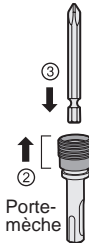

## Levier d'inversion marche avant-marche arrière

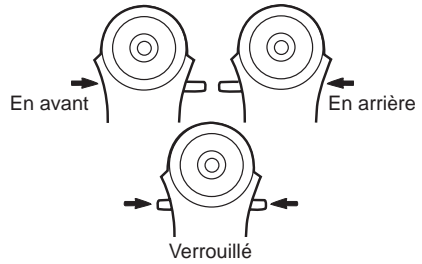

- Réglez bien le commutateur au centre pour le bloquer après le travail.
- Actionnez le levier d'inversion marche avant – marche arrière après que la rotation du moteur se soit complètement arrêtée.

## Commutateur martelage/perforation

### REMARQUE:

Exécutez le changement de mode après que la rotation du moteur se soit complètement arrêtée.

| Position du levier de sélection | Mode d'action          | Opération                                   |
|---------------------------------|------------------------|---|
|                                 | Rotation et percussion | Perçage dans du béton, Perçage dans un bloc |
|                                 | Rotation seulement     | Serrage de vis, Perçage de métal            |

## Ajustement du couple d'embrayage

Ajustez le couple de serrage sur l'un des 5 réglages de l'embrayage ou sur la position "2".

### MISE EN GARDE:

Testez le réglage avant de faire fonctionner l'outil.

Réglez l'échelle graduée sur cette marque (<math>\triangleleft</math>).

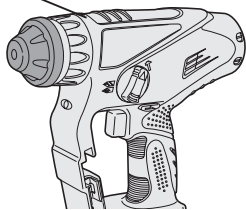

## Gâchette de commande de vitesse

Pour ajuster le centre du trou, tirez légèrement sur la gâchette pour démarrer lentement la rotation de perforation.

Plus vous appuyez sur la gâchette de contrôle de vitesse, plus la vitesse est grande.

## Lumière DEL

### MISE EN GARDE:

- La lumière DEL intégrée est conçue pour éclairer temporairement la petite zone de travail.
- Ne l'utilisez pas pour remplacer une lampe torche normale car elle n'est pas assez lumineuse.

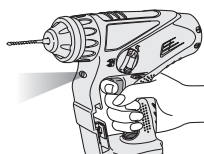

Appuyez sur la gâchette et la DEL s'allume. Lorsque la gâchette est relâchée, la lumière s'éteint automatiquement.

La lumière éclaire avec une intensité très faible et n'affecte donc pas de manière importante les performances du tournevis pendant l'utilisation ou bien la capacité de sa batterie.

Ce produit est équipé d'une lumière DEL (diode électrolytique).

Ce produit a été classé dans la classe 1 des produits à DEL par la directive EN 60825-1.

Produit à DEL classe 1

**Avertissement :** NE REGARDEZ PAS DIRECTEMENT LE FAISCEAU.

## Installation de la dragonne

### MISE EN GARDE:

- Installez fermement la dragonne sur l'unité principale de l'outil et vérifiez la longueur de la sangle avant l'utilisation.
- Vérifiez l'état de la sangle et ne l'utilisez pas si elle est coupée, déchirée, etc.  
Si elle est mal installée, cela présente un risque de blessure ou d'endommagement.
- Veillez à bien porter la dragonne sur l'épaule.  
Si elle tombe accidentellement, cela présente un risque de blessure ou d'endommagement.

1. Faites passer la sangle par les portes-sangle. (①)
2. Faites passer la sangle par les boucles et ajustez la longueur. (②)

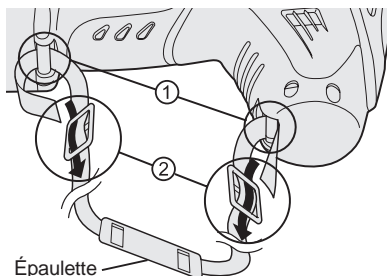

- La dragonne peut être ajustée en fonction de l'individu.
- Placez l'épaulette sur l'épaule.
- Tirez sur la dragonne pour vous assurez qu'elle est bien attachée à l'unité principale de l'outil.

## Pour un usage approprié de la batterie autonome

### Batterie Ni-MH (EY9201)

- Rechargez la batterie Ni-MH complètement avant de la ranger, afin de lui assurer une durée de vie plus longue.
- Le niveau de température ambiante moyenne se situe entre 0°C (32°F) et 40°C (104°F). Si la batterie autonome est utilisée alors que

sa température est inférieure à 0°C (32°F), l'outil pourrait ne pas fonctionner correctement. Dans ce cas, rechargez complètement la batterie pour rétablir son fonctionnement normal.

- Lorsque vous n'utilisez pas la batterie autonome, éloignez-la d'autres objets métalliques tels que: trombones, pièces de monnaie, clés, clous, vis et autres petits objets métalliques susceptibles de connecter les bornes entre elles. Si vous court-circuitez les bornes de la batterie, vous risquez de causer des étincelles, de vous brûler ou de provoquer un incendie.
- Lors du fonctionnement de la batterie autonome, assurez-vous que le lieu de travail est bien ventilé.

## Longévité des batteries

Les batteries rechargeables ont une longévité limitée. Si le temps de fonctionnement devient très court après la recharge, remplacez la batterie par une neuve.

### REMARQUE:

- L'emploi en environnement très froid ou très chaud peut réduire la capacité de fonctionnement par charge.

## Recyclage de la batterie

### ATTENTION:

#### Pour les batteries Ni-MH, EY9201

Une batterie nickel métal hydride recyclable alimente le produit dont vous avez fait l'acquisition.

Veuillez téléphoner au **1-800-8-BATTERY** pour des informations sur le recyclage de cette batterie.



## Recharge

### REMARQUE:

Chargez une nouvelle batterie, ou une batterie qui n'a pas été utilisée

pendant une période prolongée, pendant 24 heures pour lui redonner sa pleine capacité.

### Chargeur de batterie (EY0110)

1. Branchez le cordon d'alimentation du chargeur dans une prise secteur.

### REMARQUE:

Des étincelles peuvent être produites lorsque la fiche est introduite dans la prise d'alimentation secteur; toutefois, ceci ne pose aucun problème de sécurité.

2. Introduisez soigneusement la batterie autonome dans le chargeur.

Batterie autonome

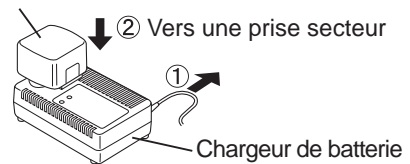

3. Pendant la charge, le témoin s'allume.

Lorsque la charge est terminée, un interrupteur électronique s'actionne pour protéger la batterie.

- La charge ne peut pas être réalisée si la batterie autonome est chaude (par exemple, à la suite d'un long travail de perçage).

Dans ce cas, le témoin d'attente, de couleur orange, reste allumé tant que la batterie n'est pas revenue à une température normale. La charge commence alors automatiquement.

4. Une fois la charge terminée, le témoin de charge clignote rapidement en vert.
5. Lorsque la batterie autonome a subi pour quelque raison que ce soit une température trop basse, ou si la batterie autonome n'a pas été utilisée pendant longtemps, le témoin de charge s'allume. Dans ce cas, il faudra un temps plus long que le temps de charge standard pour charger complètement la batterie autonome.

- Si une batterie complètement chargée est à nouveau insérée dans le chargeur, le témoin de charge s'allume. Après quelques minutes, le voyant de charge risque de clignoter rapidement pour indiquer que la charge est terminée.
6. Si le voyant de charge ne s'allume pas immédiatement après le branchement du chargeur ou, si après la durée de charge standard, le voyant ne s'éteint pas, consultez un revendeur agréé pour de l'assistance technique.

**REMARQUE:**

- Lorsqu'une batterie autonome froide (en-dessous de 5°C (41°F)) doit être rechargée dans une pièce chaude, laissez la batterie autonome dans la pièce pendant une heure au moins

et rechargez-la quand elle a atteint la température ambiante. Sinon, il est possible que la batterie autonome ne soit pas complètement chargée.

- Laissez refroidir le chargeur quand vous rechargez plus de deux batteries autonomes à la suite.
- Ne mettez pas vos doigts dans les trous des connecteurs lorsque vous prenez les chargeurs ou à n'importe quelle occasion.

**MISE EN GARDE:**

Pour éviter les risques d'incendie ou d'endommagement du chargeur de batterie.

- N'utilisez pas de source d'alimentation provenant d'un générateur de moteur.
- Ne bouchez pas les trous d'aération du chargeur et de la batterie autonome.
- Débranchez le chargeur lorsque vous ne l'utilisez pas.

**INDICATIONS DU TEMOIN**

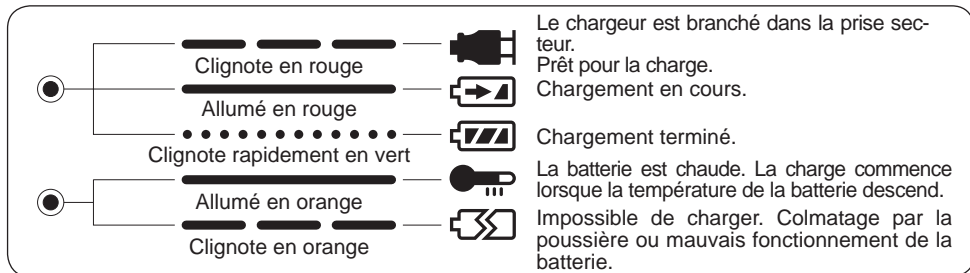

**V. ENTRETIEN**

Utilisez essentiellement du tissu sec et souple pour essuyer l'outil. N'utilisez pas de tissu humide, dissolvant, benzine ou autres dissolvants volatiles pour le nettoyer.

**VI. ACCESSOIRES**

**⚠ MISE EN GARDE:**

Pour éviter de vous blesser, utilisez uniquement des accessoires ou des fixations convenant à l'opération effectuée.

Adaptateur de mèche

- EY9HX403

Mandrin de perceuse (Accessoire en option)

- EY9HX400

Mandrin de percussion (Accessoire en option)

•EY9HX401

Batterie

•EY9201 (Ni-MH)

Chargeur de batterie

•EY0110

Pour plus de détails concernant ces accessoires, adressez-vous à un centre de service.



## VII. CARACTERISTIQUES TECHNIQUES

### APPAREIL PRINCIPAL (EY6803)

|   |                                    |   |
|---|------------------------------------|---|
| Diamètre de forage maximum                            | Béton                              | φ 10 mm (25/64") *12,5 mm (15/32")<br>*Pour travaux pouvant être accomplis avec un batterie autonome. |
|   | Acier                              | φ 13 mm (33/64")  |
| Tension du moteur                                     | 12 V CC                            |   |
| Vitesse sans charge (t./min.)                         | 0-1000 /min (t./min.)              |   |
| Vitesse de percussion soufflerie par minute (p./min.) | 0-4000 /min (p./min.)              |   |
| Poids (avec batterie)                                 | 2,5 kg (5,5 lbs)                   |   |
| Dimensions (LxLxH)                                    | 249x257x64 mm (10"x10-1/8"x2-1/2") |   |

### TABLEAU DES DIRECTIVES

- Sélectionnez le couple de serrage pour le serrage des vis avec la poignée de débrayage.
- Guide de sélection du couple de serrage  
En fonction du travail, il est possible d'ajuster en cinq niveaux par pas d'environ 1 Nm (10 kgf/cm).

|   | Réglage             | Couple de serrage          | Guide en fonction des matériaux |     |      |     |
|---|---------------------|----------------------------|---------------------------------|-----|------|-----|
|   |                     |                            | Béton                           |     | Bloc |     |
|   |                     |                            | (A)                             | (B) | (A)  | (B) |
| Serrage de vis<br>   | 1                   | Environ 1,5 Nm (15 kgf/cm) |                                 |     | ●    |     |
|   | 2                   | Environ 2,5 Nm (25 kgf/cm) |                                 |     | ●    |     |
|   | 3                   | Environ 3,4 Nm (35 kgf/cm) | ●                               | ●   |      | ●   |
|   | 4                   | Environ 4,4 Nm (45 kgf/cm) | ●                               | ●   |      | ●   |
|   | 5                   | Environ 5,4 Nm (55 kgf/cm) |                                 | ●   |      |     |
| Perçage de trous<br> | (Marque de perçage) | Environ 8,3 Nm (85 kgf/cm) | Perçage de trous dans du métal  |     |      |     |

(A) Pour le serrage de vis dans un ancrage en plastique nécessitant un trou préalable d'un diamètre de 6,0 mm (1/4").

(B) Pour le serrage direct de vis dans du béton (comme du topcon) avec un trou préalable d'un diamètre de 3,5 mm (1/8").

**REMARQUE:** Ceci n'est qu'un guide général. Le couple de serrage nécessaire est différent en fonction de la forme, du matériau et de l'application des vis. Réglez conformément à l'environnement du lieu de travail.

## BATTERIE AUTONOME (EY9201 est incluse à l'expédition)

|                         |                            |        |                |        |                |
|-------------------------|----------------------------|--------|----------------|--------|----------------|
| Modèle                  | EY9201                     | EY9200 | EY9106         | EY9101 | EY9001, EY9006 |
| Tension de la batterie  | 12 V CC (1,2 V x 10 piles) |        |                |        |                |
| Stockage de la batterie | Batterie Ni-MH             |        | Batterie Ni-Cd |        |                |
| Capacité                | 3,5 Ah                     | 3,0 Ah | 2,0 Ah         | 1,7 Ah | 1,2 Ah         |

## CHARGEUR DE BATTERIE

|                     |  |                  |                  |                  |        |         |                  |
|---------------------|--|------------------|------------------|------------------|--------|---------|------------------|
| Modèle              | EY0110   |                  |                  |                  |        |         |                  |
| Puissance nominale  | Voir la plaque signalétique se trouvant sur le côté inférieur du chargeur. |                  |                  |                  |        |         |                  |
| Poids               | 0,78 kg (1,72 lbs)   |                  |                  |                  |        |         |                  |
| Durée de chargement |  | 7,2 V            | 9,6 V            | 12 V             | 15,6 V | 18 V    | 24 V             |
|                     | 1,2 Ah   | EY9065<br>EY9066 | EY9080<br>EY9086 | EY9001<br>EY9006 |        |         |                  |
|                     | 1,7 Ah   |                  | EY9180<br>EY9182 | EY9101           |        |         |                  |
|                     | 2,0 Ah   | EY9168           |                  | EY9106           | EY9136 |         | EY9116<br>EY9117 |
|                     | 3,0 Ah   |                  |                  | EY9200           | EY9230 |         | EY9210           |
|                     | 3,5 Ah   |                  |                  | EY9201           | EY9231 | EY9251  |                  |
|                     |  | 20 min.          |                  | 25 min.          |        | 30 min. |                  |
|                     | 30 min.  |                  | 45 min.          |                  |        | 60 min. |                  |
|                     | 55 min.  |                  |                  | 65 min.          |        | 90 min. |                  |

**REMARQUE:** Ce tableau peut inclure des modèles non disponibles dans votre région. Consultez le catalogue.

# I. REGLAS DE SEGURIDAD GENERALES

## **⚠ ¡ADVERTENCIA! Lea todas las instrucciones.**

Si no cumple con todas las siguientes instrucciones puede recibir una descarga eléctrica, incendio y/o heridas graves. El término "herramienta eléctrica" en todas las advertencias a continuación se refiere a su herramienta eléctrica conectada al tomacorriente (cableado) y a la herramienta eléctrica que funciona con batería (sin cable).

## **GUARDE ESTAS INSTRUCCIONES**

### **Seguridad del lugar de trabajo**

- 1) **Mantenga el lugar de trabajo limpio y bien iluminado.**  
Un área desprolija u oscura es una causa de accidentes.
- 2) **No haga funcionar herramientas eléctricas en un ambiente explosivo como en lugares donde hay líquidos inflamables, cajas o polvo.**  
Las herramientas eléctricas producen chispas que pueden encender el polvo o el vapor.
- 3) **Mantenga a los niños y personal no relacionado lejos mientras haga funcionar la herramienta eléctrica.**  
Una distracción puede hacer que pierda el control.

### **Seguridad eléctrica**

- 1) **Los enchufes de herramientas eléctricas deben coincidir con el tomacorriente. Nunca modifique el enchufe. No utilice ningún adaptador de enchufe con herramientas eléctricas con tierra (conexión a tierra).**  
Un enchufe no modificado y tomacorrientes que coincidan reducirán el riesgo de descarga eléctrica.
- 2) **Evite el contacto de su cuerpo con una superficie de tierra o conectado a una tierra tales como tubos, radiadores, microondas y refrigeradores.**  
Existe un mayor riesgo de descarga eléctrica si su cuerpo queda conectado a una tierra.

- 3) **No exponga herramientas eléctricas a la lluvia o condiciones de humedad.**  
El agua que entra en una herramienta eléctrica aumentará el riesgo de descarga eléctrica.
- 4) **No abuse del cable. Nunca utilice el cable para transportar, tirar de o desenrollar la herramienta eléctrica. Mantenga el cable lejos de fuentes de calor, aceite, bordes afilados o piezas móviles.**  
Un cable dañado o enredado puede aumentar el riesgo de descarga eléctrica.
- 5) **Cuando haga funcionar una herramienta eléctrica en exteriores, utilice un cable de extensión adecuado para uso en exteriores.**  
El uso de un cable adecuado para uso en exteriores reduce el riesgo de descarga eléctrica.

### **Seguridad personal**

- 1) **Manténgase alerta, vigile lo que haga y utilice sentido común cuando haga funcionar la herramienta eléctrica. No utilice una herramienta eléctrica mientras está cansado o bajo la influencia de drogas, alcohol o medicamentos.**  
Un descuido instantáneo mientras hace funcionar las herramientas eléctricas puede provocar una herida personal de gravedad.
- 2) **Utilice equipo de seguridad. Utilice siempre gafas protectoras.**  
Un equipo de seguridad como máscara antipolvo, zapatos antideslizamiento, casco duro o protección contra los oídos utilizado en condiciones adecuadas reducirá heridas personales.
- 3) **Evite un arranque por accidente. Asegúrese que el interruptor está en la posición de desconexión antes de desenchufar.**  
El transporte de las herramientas eléctricas con su dedo en el interruptor o el desenchufado de las herramientas eléctricas que tengan el interruptor conectado puede provocar un accidente.
- 4) **Desmonte cualquier llave de ajuste o llave de cubo antes de conectar la herramienta eléctrica.**  
Una llave instalada en una pieza rotatoria de la herramienta eléctrica puede provocar una herida personal.

- 5) **No fuerce su cuerpo. Mantenga sus pies bien apoyados en el piso y su equilibrio en todo momento.**

Esto permite un mejor control de la herramienta eléctrica en situaciones inesperadas.

- 6) **Vístase correctamente. No utilice ropa floja o joyas. Mantenga su cabello, ropa y guantes lejos de piezas móviles.**

Una ropa floja, joyas o cabello largo puede quedar atrapado en piezas móviles.

- 7) **Si se entregan dispositivos para recolección y extracción de polvo, asegúrese que estén conectados y se utilicen bien.**

El uso de estos dispositivos puede reducir los peligros relacionados con el polvo.

## **Uso y cuidados de herramientas eléctricas**

- 1) **No fuerce la herramienta eléctrica. Utilice la herramienta eléctrica correcta según su aplicación.**

Una herramienta eléctrica correcta hará el trabajo mejor y más seguro a la velocidad para la que fue diseñada.

- 2) **No utilice la herramienta eléctrica si el interruptor no se conecta y desconecta.**

Cualquier herramienta eléctrica que no pueda controlarse con el interruptor es peligroso y debe repararse.

- 3) **Desconecte el enchufe del tomacorriente y/o paquete de batería de la herramienta eléctrica antes de hacer un ajuste, cambio de accesorios o guardado de herramientas eléctricas.**

Estas medidas de seguridad preventiva reducen el riesgo de que la herramienta eléctrica arranque por accidente.

- 4) **Guarde las herramientas eléctricas apagadas en un lugar fuera del alcance de los niños y no permita que personas que no saben el uso de la herramienta eléctrica o estas instrucciones hagan funcionar la herramienta eléctrica.**

Las herramientas eléctricas son peligrosas en manos de usuarios no entrenados.

- 5) **Mantenga las herramientas eléctricas. Verifique por mala alineación o**

**atascado de piezas móviles, rotura de piezas y otras condiciones que puedan afectar el funcionamiento de las herramientas eléctricas. Si está dañada, haga reparar la herramienta eléctrica antes de utilizar.**

Muchos accidentes se deben a herramientas eléctricas mal mantenidas.

- 6) **Mantenga las herramientas de corte afiladas y limpias.**

Las herramientas de corte bien mantenidas con bordes de corte afilados tienen menos posibilidades de atascarse y son más fáciles de controlar.

- 7) **Utilice la herramienta eléctrica, accesorios y brocas de herramienta, etc. de acuerdo con estas instrucciones y la forma especificada para el tipo particular de herramienta eléctrica, teniendo en cuenta las condiciones de trabajo y el trabajo a hacer.**

El uso de la herramienta eléctrica para un funcionamiento diferente del especificado puede traducirse en una situación peligrosa.

## **Uso y cuidado de la herramienta a batería**

- 1) **Asegúrese que el interruptor está desconectado antes de insertar el paquete de batería.**

La colocación del paquete de batería en las herramientas eléctricas que tienen el interruptor activado es causa de accidentes.

- 2) **Recargue sólo con el cargador especificado por el fabricante.**

Un cargador que es adecuado para un tipo de paquete de batería puede provocar el riesgo de incendio cuando se utiliza con otro paquete de batería.

- 3) **Utilice herramientas eléctricas sólo con los paquetes de batería especificados.**

El uso de otros paquetes de batería puede provocar el riesgo de heridas e incendio.

- 4) **Cuando no se utilice el paquete de batería, mantenga alejado de otros objetos metálicos como ganchos de papel, monedas, llaves, clavos, tornillos u otros objetos pequeños que puedan crear una conexión de un terminal a otro.**  
El cortocircuito de terminales de batería



puede provocar quemaduras o un incendio.

- 5) **En condiciones de uso abusivo, el líquido puede salir de la batería; evite el contacto. Si se produce un contacto por accidente, lave con agua. Si el líquido entra en contacto con los ojos, solicite además ayuda médica.**

El líquido que sale de la batería puede provocar irritación o quemaduras

## Servicio

- 1) **Solicite el servicio de la herramienta eléctrica a un técnico cualificado utilizando sólo repuestos idénticos.**

Esto mantendrá la seguridad de la herramienta eléctrica.

## II. NORMAS DE SEGURIDAD ESPECÍFICAS

- 1) **Póngase tapones de oídos.** La exposición al ruido puede hacer que pierda la audición.

- 2) Recuerde que esta herramienta puede funcionar en cualquier momento ya que no necesita enchufarse al tomacorriente para hacerlo funcionar.

- 3) **Mantenga la herramienta por las superficies de empuñadura aisladas cuando haga una operación donde la herramienta de corte pueda entrar en contacto con cables ocultos.**

El contacto con un cable “vivo” puede hacer que las piezas de metal expuestas de la herramienta descarguen electricidad al operador.

- 4) Si la broca se atascara, desconecte inmediatamente el interruptor principal para evitar que se sobrecargue y pueda dañarse la batería recargable o el motor. Haga funcionar en sentido inverso para soltar la broca atascada.

- 5) **NO** haga funcionar la palanca de avance/marcha atrás cuando esté conectado el interruptor principal. La batería se descargará rápidamente y la unidad puede dañarse.

- 6) Cuando guarde o transporte la herramienta, coloque la palanca de avance/marcha atrás en la posición central (bloqueo del interruptor).



- 7) No fuerce la herramienta apretando el gatillo de control de velocidad a la mitad (modo de control de velocidad) para que se pare el motor. El circuito de protección se activará haciendo que deje de funcionar el control de velocidad. Si esto sucediera, suelte el gatillo de control de velocidad y vuelva a apretar nuevamente para que funcione normalmente.

- 8) Utilice la herramienta con cuidado para que no entre polvo por el portabroca.

- 9) No toque las piezas giratorias para evitar herirse.

- 10) No utilice la herramienta continuamente durante un largo período de tiempo. Deje de utilizar la herramienta de vez en cuando para evitar que suba la temperatura y se caliente excesivamente el motor.

- 11) No deje caer la herramienta.

| Símbolo   | Significado                               |
|---|---|
| V   | Voltios                                   |
| ===   | Corriente continua                        |
| $n_0$   | Velocidad sin carga                       |
| .../min   | Revoluciones o reciprocaciones por minuto |
|  | Rotación con martilleo                    |
|  | Sólo rotación                             |

### **⚠ ADVERTENCIA!**

Algunos tipos de polvo creados al lijar, serrar, pulir, taladrar y al hacer otras actividades de construcción contienen productos químicos que el Estado de California sabe que producen cáncer, defectos de nacimiento y otros daños en la reproducción. Entre estos productos químicos se encuentran:

- El plomo de pinturas con base de plomo.
- El sílice cristalino de ladrillos, cemento y otros productos de albañilería.
- El arsénico y el cromo de la madera tratada químicamente.

Para reducir la exposición a estos productos químicos: Trabaje en un lugar bien ventilado y con el equipo de seguridad aprobado como, por ejemplo, máscaras contra el polvo que han sido diseñadas especialmente para no dejar pasar las partículas microscópicas.

## **III. PARA EL CARGADOR DE BATERIA Y LA BATERIA**

### **Instrucciones de seguridad importantes**

- 1) **GUARDE ESTAS INSTRUCCIONES**  
- Este manual contiene instrucciones de seguridad importantes y de funcionamiento para el cargador de batería EY0110.
- 2) Antes de utilizar el cargador de batería, lea todas las instrucciones y marcas de precaución en el cargador de batería, la batería y el producto que utilice la batería.
- 3) **PRECAUCION** - Para reducir el riesgo de heridas, cargue sólo la batería de Panasonic indicada en la última página.  
Los otros tipos de baterías pueden explotar provocando heridas personales y daños.
- 4) No exponga el cargador a la lluvia o nieve.
- 5) Para reducir el riesgo de dañar el enchufe y cable eléctrico, tire del enchufe y

no del cable cuando desconecte el cargador.

- 6) Cerciórese que el cable está instalado de tal forma que nadie lo pise o enriede en los pies o esté expuesto a otros daños o tensión.
- 7) No debe utilizar un cable de extensión a menos que sea absolutamente necesario.  
El uso de un cable de extensión incorrecto puede provocar un riesgo de fuego o descarga eléctrica. Si debe utilizar un cable de extensión, cerciórese de que:
  - a. las patas en el enchufe del cable de extensión son del mismo número, tamaño y forma que los del enchufe en el cargador.
  - b. el cable de extensión está bien enchufado y en buenas condiciones eléctricas.
  - c. el tamaño del cable es lo suficientemente grande para las especificaciones de amperios del cargador, tal como se especifica a continuación.

**TAMAÑO PROMEDIO MINIMO RECOMENDADO PARA LOS CABLES DE EXTENSION DE LOS CARGADORES DE BATERIA**

| Especc. entrada de CA | Amperios      | Tamaño promedio de cable     |
|-----------------------|---------------|------------------------------|
| Igual o mayor que     | Pero menos de | Longitud de cable Pies       |
| 0                     | 2             | 25 50 100 150<br>18 18 18 16 |

- 8) No haga funcionar el cargador con un cable o enchufe dañado - cámbielos inmediatamente.
- 9) No haga funcionar el cargador si recibió un golpe fuerte, se cayó o está dañado de alguna otra forma; lleve al personal de servicio calificado.
- 10) No desarme el cargador, llévelo al personal de servicio calificado cuando sea necesario un servicio o reparación. Un rearmado incorrecto puede traducirse en un riesgo de descarga eléctrica o fuego.
- 11) Para reducir el riesgo de descarga eléctrica, desenchufe el cargador del tomacorriente antes de proceder a un mantenimiento o limpieza.

- 12) El cargador de batería y la batería fueron diseñados específicamente para funcionar uno con el otro.  
No trate de cargar cualquier otra herramienta inalámbrica o la batería con este cargador.
- 13) No trate de cargar la batería con ningún otro cargador.
- 14) No trate de desarmar la caja de la batería.
- 15) No guarde la herramienta y la batería en ambientes donde la temperatura pueda alcanzar o superar los 50°C (122°F) (tales como galpón de herramientas para metal o un coche en verano), ya que puede deteriorar la batería guardada.
- 16) No cargue la batería cuando la temperatura está por DEBAJO de 0°C (32°F) o por ENCIMA de 40°C (104°F). Esto es muy importante para mantener en condiciones óptimas la batería.
- 17) No incinere la batería. Puede explotar en el fuego.
- 18) Evite ambientes peligrosos. No utilice el cargador en lugares húmedos o mojados.
- 19) El cargador fue diseñado para funcionar sólo con la corriente eléctrica normal del hogar. ¡No trate de utilizar con otro voltaje!
- 20) No abuse del cable. Nunca transporte el cargador por el cable o tire del cable para desconectarlo del tomacorriente. Mantenga el cable lejos del calor, aceite y bordes agudos.
- 21) Cargue la batería en un lugar con buena circulación de aire, no cubra el cargador de batería y la batería con un paño, etc. durante la carga.
- 22) No se recomienda el uso de un enchufe triple ya que puede provocar el riesgo de fuego, descarga eléctrica o heridas personales.
- 23) No cortocircuite la batería. Una batería cortocircuitada puede provocar un gran flujo de corriente, calentamiento excesivo y el riesgo de fuego o heridas personales.
- 24) **NOTA:** Si el cable de alimentación de este aparato está dañado debe cam-

biarlo en un taller de reparaciones autorizado por el fabricante porque son necesarias herramientas de uso especial.

- 25) **PARA REDUCIR EL RIESGO DE DESCARGA ELECTRICA, ESTE APARATO TIENE UN ENCHUFE POLARIZADO (UNA PATA ES MAS ANCHA QUE LA OTRA).**

Este enchufe entrará en el tomacorriente polarizado sólo de una forma. Si el enchufe no entra completamente en el tomacorriente, invierta el enchufe. Si no entra incluso de esta forma, hable con un electricista calificado para que le instale un tomacorriente adecuado.

No cambie el enchufe de ninguna forma.

## IV. USO

### **⚠ PRECAUCIÓN:**

El uso de una broca de taladro de hormigón más grande del tamaño recomendado puede provocar un daño del destornillador.

### **Portabroca**

#### **NOTA:** Grasa para la broca

Engrase el orificio ovalado en la broca con la grasa para broca que viene con la herramienta, por lo menos una vez al mes.

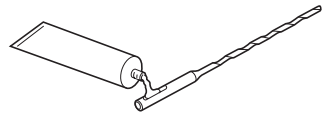

#### **1. Para insertar la broca**

- 1-1. Inserte una broca en el orificio de montaje y gírela un poco para encontrar la posición de acoplamiento.
- 1-2. En la posición de acoplamiento, empuje la broca todo lo que se pueda. Asegúrese de que la broca haya quedado fijada tirando de la misma.

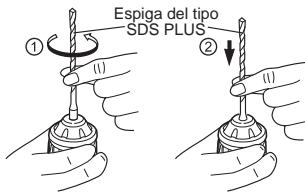

## 2. Para desmontar la broca

2-1. Presione la cubierta del portabrocas y tire de la broca.

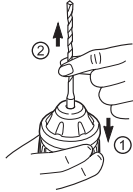

## Adaptador de broca

Utilice un adaptador de broca (normal) y una broca.

1. Desmonte el adaptador de broca del soporte de adaptador de broca en la unidad principal.
2. Tire del soporte de broca. (2)
3. Inserte la broca. (3)
4. Asegúrese que la broca está firmemente instalada tirando ligeramente de la broca.
5. Inserte el adaptador de broca en el orificio de montaje y gire para ubicar una posición de engrane.
6. En la posición de engrane, empuje hasta el tope.
  - Asegúrese que no se mueva tirando ligeramente.

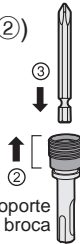

## Palanca de avance/inversión

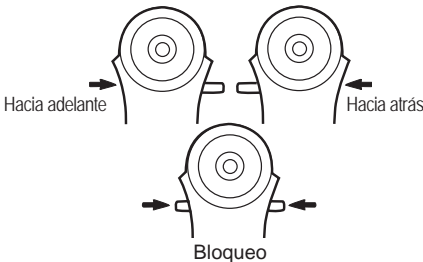

- Ponga el interruptor hacia el centro para asegurarlo, después de usarlo.

- Opere la palanca de avance/inversión después de haberse parado por completo la rotación del motor.

## Palanca de conmutación de martillo/taladro

**NOTA:** Efectúe el cambio del modo después de haberse parado por completo la rotación del motor.

| Posición de la palanca de conmutación | Modo de acción         | Funcionamiento                         |
|---------------------------------------|------------------------|--|
|                                       | Rotación con martilleo | Taladro de hormigón, taladro de bloque |
|                                       | Sólo rotación          | Apriete de tornillo, taladro de metal  |

## Ajuste del par del embrague

Ajuste la torsión a uno de los 5 ajustes de embrague o posición “1/2”.

### PRECAUCIÓN:

Haga una prueba utilizando el ajuste elegido antes de hacerlo funcionar en la práctica.

Ajuste la escala en esta marca (◀).

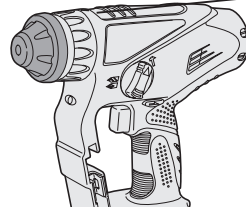

## Disparador del control de velocidad variable

Para determinar el centro de un orificio, tire ligeramente del gatillo para que empiece la rotación lenta del taladro.

Cuanto más se tira del gatillo, mayor es la velocidad.

## Luz indicadora

### PRECAUCIÓN:

- La luz indicadora integrada se ha diseñado para iluminar la pequeña área de trabajo temporalmente.
- No la utilice como sustituto de una luz normal de flash, pues no brilla lo suficiente.

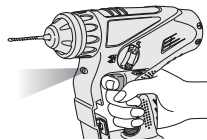

Apriete el gatillo del disparador; la luz indicadora se encenderá. Cuando se suelta el gatillo del disparador, la luz se apaga automáticamente.

La luz se enciende con una corriente muy baja, y no afecta de modo adverso al rendimiento del destornillador durante su uso o a la capacidad de su batería.

Este producto está equipado con una luz indicadora incorporada. Este producto está clasificado como "Producto LED de clase 1" para EN 60825-1.

Producto LED de clase 1

**Precaución:** NO MIRE FIJAMENTE EL HAZ DE LUZ.

## Instalación de la correa al hombro

### PRECAUCIÓN:

- Instale firmemente la correa al hombro en la unidad principal de la herramienta y verifique la longitud de la correa antes de utilizar.
- Verifique la condición de la correa y no utilice si está cortada o desgarrada, etc.  
Existe el peligro de heridas o daños si utiliza cuando está mal instalada.
- Utilice la correa al hombro firmemente en el hombro.  
Existe el peligro de heridas o daños si lo deja caer por accidente.

1. Pase la correa por los soportes de correa. (①)
2. Pase la correa por las hebillas y ajuste la longitud. (②)

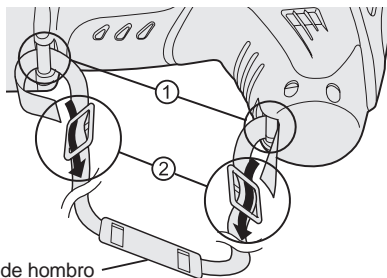

- La correa al hombro debe ajustarse de acuerdo con la persona.
- Ajuste el forro de hombro sobre su hombro.
- Tire de la correa de hombro para asegurarse que está firmemente instalado en la unidad principal de la herramienta.

## Para un uso apropiado de la batería

### Batería Ni-MH (EY9201)

- Cargue la batería Ni-MH completamente antes del almacenaje para asegurar que tenga una larga vida útil.
- La variación de temperatura ambiente es de entre 0°C (32°F) y 40°C (104°F). Si la batería se utiliza cuando la temperatura de la batería es inferior a 0°C (32°F), la herramienta puede no funcionar correctamente. En este caso, cargue la batería completamente para que funcione adecuadamente.
- Cuando no se utiliza la batería, manténgala separada de otros objetos metálicos, como: clips de papel, monedas, llaves, clavos, tornillos u otros objetos metálicos pequeños que pueden actuar de conexión entre un terminal y el otro. Un cortocircuito entre los terminales de la batería pueden ocasionar chispas, quemaduras o incendios.
- Cuando haga funcionar con el paquete de batería, asegúrese que el lugar está bien ventilado.

## Vida útil del bloque de pilas

Las baterías recargables tienen una vida útil limitada. Si sólo funciona durante un corto período de tiempo después de cargar el bloque de pilas deberá cambiarlo por uno nuevo.

**NOTA:** • El uso en condiciones extremas de calor o frío hará que disminuya la capacidad de funcionamiento para cada carga.

## Reciclado de la batería

### ATENCIÓN:

#### Para las baterías de Ni-MH, modelo EY9201

El producto que usted ha adquirido funciona con una batería de níquel-hidruro de metal.

Llame al **1-800-8-BATTERY** para obtener información acerca de cómo reciclar esta batería.



## Carga

### Nota:

Cargue un nuevo bloque de pilas, o un bloque de pilas que no haya sido utilizado durante mucho tiempo durante 24 horas seguidas para que la batería se cargue totalmente.

#### Cargador de batería (EY0110)

1. Enchufe el cargador en la fuente de alimentación de CA.

**NOTA:** Se pueden producir chispas cuando se inserta el enchufe de CA pero éste no es un problema en términos de seguridad.

2. Meta firmemente la batería en el cargador.

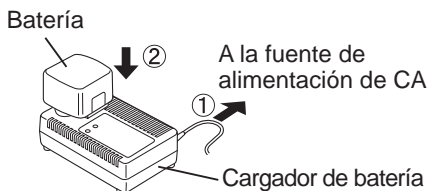

3. La luz indicadora de carga permanecerá encendida durante la carga. Cuando haya terminado la carga, se accionará automáticamente un conmutador electrónico interno para impedir cualquier sobrecarga.

• No podrá cargar la batería si ésta está todavía caliente (por ejemplo, inmediatamente después de haber trabajado mucho).

La luz naranja de reserva se encenderá hasta que se enfríe suficientemente la batería y cuando esta luz se apague, la carga comenzará automáticamente.

4. Cuando la carga termina, la luz indicadora de carga empezará a parpadear rápidamente en color verde.

5. Cuando se dé cualquiera de las condiciones que hacen que la batería se vuelva demasiado fría no se utilizó la batería durante mucho tiempo, la luz indicadora de carga está encendida. En este caso, la carga demora más para cargar totalmente la batería que en el tiempo de carga normal.

• Si se vuelve a colocar una batería totalmente cargada en el cargador, se encenderá la luz de carga. Luego de algunos minutos, la lámpara de carga destellará rápidamente para indicar que la carga se ha completado.

6. Si la lámpara de carga no se enciende inmediatamente después de enchufar el cargador, o si después del tiempo de carga estándar, la lámpara no se apaga, consulte con un distribuidor autorizado.

## NOTA:

- Cuando se vaya a cargar una batería fría (unos 5 °C (41 °F) o menos) en un cuarto cálido, deje la batería en la habitación durante al menos una hora y cárguela cuando se haya calentado a la temperatura de la habitación. De lo contrario, la batería puede no cargarse totalmente.
- Deje que se enfríe el cargador al cargar más de dos baterías de forma consecutiva.
- No introduzca sus dedos dentro del hueco del contacto, cuando esté sujetando el cambiador o en ninguna otra ocasión.

## PRECAUCIÓN:

Para impedir el riesgo de incendio o daños del cargador de batería.

- No utilice una fuente de alimentación de un generador motorizado.
- No tapone los orificios de ventilación del cargador y la batería.
- Desenchufe el cargador cuando no lo utilice.

## LÁMPARAS INDICADORAS

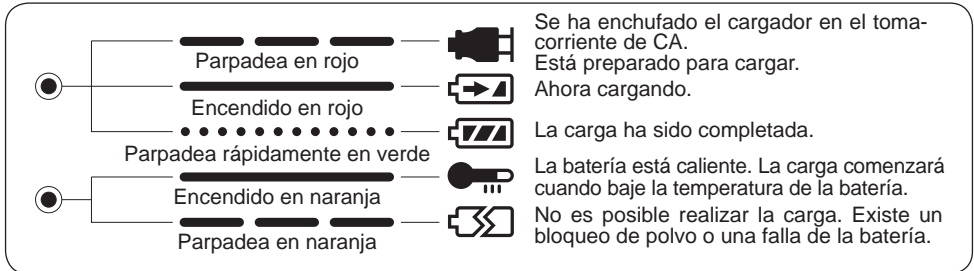

## V. MANTENIMIENTO

Para frotar la herramienta, emplee sólo un paño que sea suave y que esté seco. No emplee paños humedecidos, disolventes, bencina, ni otros solventes volátiles para la limpieza.

## VI. ACCESORIOS

### ⚠PRECAUCIÓN:

Para evitar el peligro de heridas, utilice sólo accesorios o dispositivos para el propósito especificado.

Adaptador de broca

- EY9HX403

Broca de taladro (Accesorio opcional)

- EY9HX400

Broca de martillo (Accesorio opcional)

- EY9HX401

Batería recargable

- EY9201 (Ni-MH)

Cargador de batería

- EY0110

Si necesita ayuda para más detalles sobre estos accesorios, hable con su centro de servicio local.



## VII. ESPECIFICACIONES

### UNIDAD PRINCIPAL (EY6803)

|                                       |          |   |
|---------------------------------------|----------|---|
| Diámetro de perforación máximo        | Hormigón | ϕ 10 mm (25/64") *12,5 mm (15/32")<br>*Para trabajos que puedan terminarse con un paquete de batería. |
|                                       | Acero    | ϕ 13 mm (33/64")  |
| Voltaje del motor                     |          | CC 12V  |
| Velocidad sin carga (RPM)             |          | 0-1000 /min (RPM)   |
| Velocidad de soplado por minuto (BPM) |          | 0-4000 /min (bpm)   |
| Peso (con la batería)                 |          | 2,5 kg (5,5 lbs)  |
| Dimensiones (Largo×Ancho×Alto)        |          | 249×257×64 mm (10"×10-1/8"×2-1/2")  |

### CUADRO GUÍA

- Seleccione la fuerza de apriete de los tornillos con el mango de embrague.
- Guía para la selección de la fuerza de apriete  
Según el trabajo, son posibles los ajustes en cinco niveles con incrementos de aproximadamente 1 Nm (10 kgf-cm).

|   | Ajuste             | Fuerza de apriete                  | Guía según el material        |     |        |     |
|---|--------------------|------------------------------------|-------------------------------|-----|--------|-----|
|   |                    |                                    | Hormigón                      |     | Bloque |     |
|   |                    |                                    | (A)                           | (B) | (A)    | (B) |
| Apriete de tornillos<br>   | 1                  | Aproximadamente 1,5 Nm (15 kgf-cm) |                               |     | ●      |     |
|   | 2                  | Aproximadamente 2,5 Nm (25 kgf-cm) |                               |     | ●      |     |
|   | 3                  | Aproximadamente 3,4 Nm (35 kgf-cm) | ●                             | ●   |        | ●   |
|   | 4                  | Aproximadamente 4,4 Nm (45 kgf-cm) | ●                             | ●   |        | ●   |
|   | 5                  | Aproximadamente 5,4 Nm (55 kgf-cm) |                               | ●   |        |     |
| Taladrado de orificios<br> | (Marca de taladro) | Aproximadamente 8,3 Nm (85 kgf-cm) | Taladro de orificios en metal |     |        |     |

(A) Para apretar tornillos en anclaje de plástico que requiere un orificio previo con diám. de 6,0 mm (1/4") en el hormigón.

(B) Para apretar directamente los tornillos en hormigón (posdentado) con orificio previo con diám. de 3,5 mm (1/8").

**NOTA:** Esta es una guía aproximada. La fuerza de apriete es diferente según la forma, material y aplicación de los tornillos.

Ajuste de acuerdo al ambiente de trabajo del lugar.



## BATERÍA (El EY9201 está incluido a la salida de fábrica.)

|                       |                             |        |               |        |                |
|-----------------------|-----------------------------|--------|---------------|--------|----------------|
| Modelo                | EY9201                      | EY9200 | EY9106        | EY9101 | EY9001, EY9006 |
| Tensión de batería    | 12 V CC (1,2 V x 10 celdas) |        |               |        |                |
| Batería de almacenaje | Batería Ni-MH               |        | Batería Ni-Cd |        |                |
| Capacidad             | 3,5 Ah                      | 3,0 Ah | 2,0 Ah        | 1,7 Ah | 1,2 Ah         |

## CARGADOR DE BATERÍA

|                 |   |                  |                  |                  |         |         |                  |
|-----------------|---|------------------|------------------|------------------|---------|---------|------------------|
| Modelo          | EY0110  |                  |                  |                  |         |         |                  |
| Régimen         | Vea la placa de especificaciones en la parte inferior del cargador. |                  |                  |                  |         |         |                  |
| Peso            | 0,78 kg (1,72 lbs)  |                  |                  |                  |         |         |                  |
| Tiempo de carga |   | 7,2 V            | 9,6 V            | 12 V             | 15,6 V  | 18 V    | 24 V             |
|                 | 1,2 Ah  | EY9065<br>EY9066 | EY9080<br>EY9086 | EY9001<br>EY9006 |         |         |                  |
|                 |   | 20 min.          |                  |                  |         |         |                  |
|                 | 1,7 Ah  |                  | EY9180<br>EY9182 | EY9101           |         |         |                  |
|                 |   | 25 min.          |                  |                  |         |         |                  |
|                 | 2,0 Ah  | EY9168           |                  | EY9106           | EY9136  |         | EY9116<br>EY9117 |
|                 | 30 min.   |                  | 30 min.          |                  |         | 60 min. |                  |
| 3,0 Ah          |   |                  | EY9200           | EY9230           |         | EY9210  |                  |
|                 |   |                  | 45 min.          |                  |         | 90 min. |                  |
| 3,5 Ah          |   |                  | EY9201           | EY9231           | EY9251  |         |                  |
|                 |   |                  | 55 min.          |                  | 65 min. |         |                  |

**NOTA:** Este cuadro puede contener modelos no disponibles en su país.  
Lea el catálogo.

—MEMO—

—MEMO—

**PANASONIC CONSUMER ELECTRONICS COMPANY**

One Panasonic Way, Secaucus, New Jersey 07094

No.1 EN, FR, ES  
EY981068031 H1806

Printed in Japan